



196

Elevatore di persone - **AWP 30 S**

ALTEZZA LAVORO (Braccia uomo) Mt. 11,00

ALTEZZA (piano calpestio) MT. 9,00

A. Altezza chiusa (standard, stretta) 1,98 m
chiusa (RT) 2,01 m

B. inclinata all'indietro** (standard) 1,89 m

C. Lunghezza standard 1,35 m

RT 1,60 m

D. Lunghezza - inclinazione all'indietro** 2,11 m

E. Larghezza standard 74 cm

RT 76 cm

RT 76 cm

PORTATA

KG. 159

Interno:

F. - G. stabilizzatori (standard) 1,93 m/1,73 m

H. angolo d'accesso*** (standard) 56 cm

Esterno:

F. - G. stabilizzatori (standard) 2,97 m/2,79 m

H. angolo d'accesso*** (standard) 69 cm

Dimensione cesto

69 cm/66 cm/1,14 m

Potenza

Modelli con alimentazione AC o DC

12V DC / 110/50-60 Hz
o 220/50-60 Hz AC

Peso**

PESO

KG. 352

Scarico a terra, ruote singole

KG. 177

Conformità alle normative

Direttive EU: 2006/42/EC - Macchine (standard armonizzato EN280:2013), 2004/108/EC (compatibilità elettromagnetica); 2000/14/EC (Rumorosità all'aperto)

Note:

* Altezza lavoro = altezza piano calpestio + 2 m

** Altezza in inclinazione con piattaforma standard, per altezza in inclinazione con altre piattaforme rivolgersi all'agente di zona

*** Angolo del lato superiore della piattaforma che abilita la rotazione del cilindro di livellamento

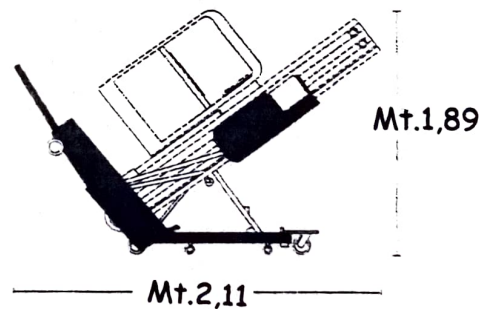
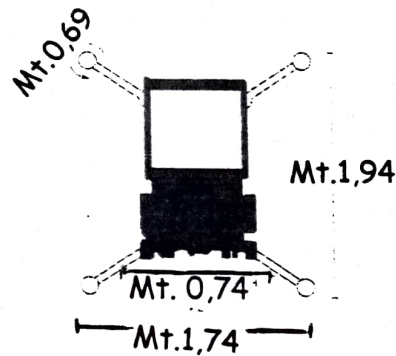
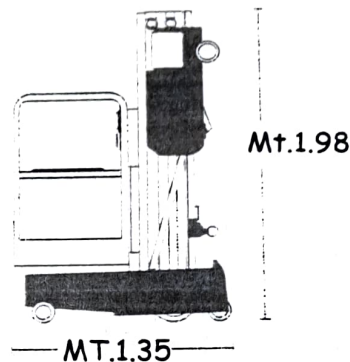

I dati riportati sono ricavati dalle schede tecniche originali delle case costruttrici. Elevato non si assume responsabilità nel caso essi contengano dati errati o vengano varati senza preavviso.